

MONTAGEANLEITUNG SITAGACTIVE LIFTMATIC

| E | ASSEMBLY INSTRUCTION FOR SITAGACTIVE LIFTMATIC

| F | NOTICE DE MONTAGE SITAGACTIVE LIFTMATIC

| I | ISTRUZIONI PER IL MONTAGGIO DI SITAGACTIVE LIFTMATIC



SITAG
by Nowy Styl





SICHERHEITSHINWEISE

Die Aufbau- und Bedienungsanleitung muss vor Montagebeginn vollständig gelesen werden, da sie sich andernfalls selbstverantwortlich einem Sicherheitsrisiko aussetzen. Dies besteht nicht, wenn Sie sich genau an die Vorgaben dieser Anleitung halten.

Dieser Höhenlift ist ausschliesslich für den Verwendungszweck als ergonomische Verstellmöglichkeit bei Schreibtischen, entsprechend den angegebenen Gewichten und Massen in dieser Montageanleitung geeignet. Jede darüber hinausgehende Verwendung gilt als nicht bestimmungsgemäss; für hieraus resultierende Schäden haftet der Hersteller nicht. Das Risiko hierfür trägt allein der Nutzer.

Bewahren Sie die Montage- und Betriebsanleitung in der Nähe des Gerätes auf.

Lassen Sie Kinder mit diesem Tischgestell nie unbeaufsichtigt. Kinder können die Gefahr nicht einschätzen, die von der Kraftwirkung des Tischgestells ausgeht.

Das Gestell birgt bei unsachgemässen Aufbau, Aufstellung und Benutzung ein Sicherheitsrisiko durch die eingefahrenen, unter Druck stehenden Tischsäulen. Deshalb ist es zwingend notwendig, sich an alle Sicherheitsinformationen dieser Aufbau- und Bedienungsanleitung zu halten, um Ihre Sicherheit und die anderer Personen zu gewährleisten.

Insbesondere während der Aufstellung des Tisches, durch eingeschultes Personal, dürfen keine Kinder oder Personen, die die Gefährdung nicht einschätzen oder verstehen können, in den Montagebereich gelangen.

Dieses Gerät ist nicht dafür bestimmt, durch Personen (einschliesslich Kinder) mit eingeschränkten physischen, sensorischen oder geistigen Fähigkeiten oder mangels Erfahrung und/ oder mangels Wissen benutzt zu werden.

Es muss sichergestellt sein, dass die Belastung auf dem Tisch mit der eingestellten Federkraft übereinstimmt.

Es ist sicherzustellen, dass diese Unterlage auch nach dem Aufbau des Tisches so im Zugriffsbereich aufbewahrt wird, dass diese auch jederzeit von anderen Nutzern gesehen und gelesen werden kann. Weisen Sie gegebenenfalls verantwortungsbewusst darauf hin.

Das Gestell ist für mehrmaligen Aufbau vorgesehen, eine Rückführung in den Auslieferungszustand ist konzipiert.

Die Tragkraft des kompletten Tisches beträgt 50 kg inkl. Tischplatte und Plattenrahmen. Der Umbau des Systems, egal in welcher Art und Weise ist nicht gestattet.

Die Montage darf nur durch eingeschultes Personal vorgenommen werden.

Allfällige Reparaturen sowie Servicearbeiten dürfen nur durch spezialisiertes Servicepersonal durchgeführt werden.



SAFETY INSTRUCTIONS

Before beginning assembly, it is necessary to read and understand these Assembly and Operating Instructions completely. If these instructions are not read and understood fully, you expose yourself to a risk of danger, for which you will be responsible. This risk and this responsibility will not arise if you

carefully and exactly follow the instructions in this manual.

This height adjustment system is designed only for use as an ergonomic adjustment system for desks, under the condition that the weight and mass limits in these Assembly and Operating Instructions are observed. If this system is used for any other purpose, or if these limits are not observed, this will be considered a use for which the height adjustment system is not intended – and the manufacturer cannot be held liable for any damages that result from such action. In such cases, the user alone will be responsible for the resulting risks.

These Assembly and Operating Instructions must always be kept near the system.

Do not allow children to be alone in the vicinity of the desk. Children cannot understand the danger from the forces involved in the desk frame.

If the desk is not correctly assembled, set up, and used, the retracted desk columns, which are under pressure, represent a potential safety risk. For this reason, it is absolutely necessary to observe all the safety information contained in these Assembly and Operating Instructions, to ensure your safety and the safety of other persons.

It is especially important that trained staff assemble the desk, and that children – or any other persons who cannot appreciate or understand the dangers involved – are not allowed to be near the area in which the desk is being assembled.

This desk is not intended to be used by children or by persons with physical, sensory, or intellectual disabilities, or by anyone else who does not have the required experience and/or knowledge.

It is very important that the load on the desk matches the spring force that has been set.

After assembly of the desk, these Assembly and Operating Instructions must be kept within easy access near the desk, so that they can be seen and read at any time by other users. As required, please accept the responsibility of calling attention to the location and the use of these Assembly and Operating Instructions.

The desk is designed such that it can be assembled more than once. It is also possible to return it to the condition in which it was originally delivered.

Any repairs or service work may be conducted only by specialized service staff.

The support capacity of the complete desk is 50 kg, including the desk top and the desk top frame. It is not permitted to modify the system in any way.

The desk may be assembled only by especially trained persons.



INSTRUCTIONS DE SÉCURITÉ

Veillez lire attentivement et intégralement la présente notice de montage et d'instructions avant de procéder au montage, faute de quoi vous serez seuls responsables des risques encourus. Il n'y a cependant aucun danger si vous respectez scrupuleusement les consignes figurant dans la présente notice.

Le système de réglage de la hauteur de SITAGACTIVE LIFTMATIC est dédié exclusivement au réglage ergonomique des plans de travail conformément aux dimensions et poids mentionnés dans la présente notice de montage. Tout autre usage est considéré comme inapproprié, le fabricant déclinant toute responsabilité pour les dommages éventuels qui en résulteraient. L'utilisateur en assume seul les risques.

Veillez conserver la présente notice de montage et d'instructions à proximité du plan de travail.

Ne laissez jamais les enfants sans surveillance à proximité de la structure. En effet, les enfants ne sont pas capables d'évaluer par eux-mêmes les dangers émanant de la force agissant sur la table.

En cas de montage, d'installation et d'utilisation non conformes aux prescriptions, le piétement présente un risque lié à la sécurité résultant des supports escamotés et sous pression. C'est pourquoi, il est vivement recommandé de respecter l'ensemble des consignes de sécurité figurant dans la présente notice de montage et d'instructions pour éviter de mettre en danger votre propre sécurité et celle d'autrui.

Notamment au moment de l'installation, du reste à effectuer par une personne dûment qualifiée, il est interdit à tout enfant ou à toute personne incapable d'évaluer le danger ou inconscient du danger que peut présenter le montage de demeurer dans le périmètre de montage.

Le présent outil de travail n'est pas dédié à des personnes (y compris enfants) à mobilité réduite par suite d'une incapacité physique, sensorielle ou motrice ou d'une déficience mentale ou ne disposant pas d'expérience et/ou de connaissances suffisantes en la matière.

Il est impératif de prendre toutes les mesures de précaution qui s'imposent pour que la charge sur le plan de travail soit adaptée à la tension du ressort préréglée.

Par ailleurs, il convient de conserver le présent document à portée de main également une fois l'installation du plan de travail terminée, afin que les utilisateurs puissent en prendre connaissance à tout moment. Ayez le sens des responsabilités et veillez à rappeler cette consigne à tout un chacun.

La structure est configurée pour un montage multiple et le retour à la configuration ex-usine est possible.

La capacité de charge totale de la table est de 50 kg, plateau de travail et cadre inclus. La transformation du système quelle que soit la manière est interdite.

Le montage est réservé exclusivement au personnel dûment qualifié.

Toutes réparations et tous travaux d'entretien doivent être effectués exclusivement par une personne agréée.



AVVERTENZE DI SICUREZZA

Le istruzioni per il montaggio e l'uso devono essere lette per intero prima di iniziare le operazioni di montaggio perché altrimenti mettete a rischio la sicurezza sotto la vostra responsabilità. Un rischio del genere non sussiste se invece vi attenete a quanto indicato nelle presenti istruzioni.

Questo sistema di regolazione altezza è destinato esclusivamente alla regolazione ergonomica di scrivanie, in base alle dimensioni e ai valori di peso specificati nelle presenti istruzioni per il montaggio. Qualsiasi altro impiego della viene considerato non conforme alla destinazione prescritta; il costruttore declina ogni responsabilità su eventuali danni risultanti da un impiego non conforme a destinazione. In questi casi è l'utente a doversi assumere l'intera responsabilità per eventuali incidenti o danni.

Conservate le istruzioni per il montaggio e l'uso nei pressi del dispositivo.

Non lasciate mai bambini con questo supporto tavolo senza sorveglianza. I bambini non sono infatti in grado di valutare i rischi della forza con cui agisce il supporto per tavolo.

In caso di montaggio, installazione e utilizzo impropri, il supporto rappresenta un rischio per la sicurezza a causa delle colonne in posizione rientrata e sotto pressione. Per questo è assolutamente necessario attenersi a tutte le indicazioni in materia di sicurezza di queste istruzioni per il montaggio e l'uso affinché possa essere garantita la sicurezza vostra e di altre persone.

In particolare durante l'installazione del tavolo da parte di personale addestrato in tal senso non è consentito che bambini o persone non in grado di valutare o comprendere i rischi della situazione accedano all'area di montaggio.

Questo dispositivo non è destinato all'uso da parte di persone (bambini compresi) con limitazioni fisiche, sensoriali o mentali o anche senza esperienza e/o conoscenze adeguate.

È necessario accertare che il carico esercitato sul tavolo corrisponda alla forza elastica impostata per la molla.

Occorre inoltre garantire che questa documentazione venga riposta a portata di mano anche dopo il montaggio del tavolo in modo che possa essere vista e consultata anche da altri utenti, qualunque questo sia necessario. Eventualmente dimostratevi responsabili e fate presente questo fatto.

Il supporto è previsto per essere montato più volte e concepito in modo da poter essere riportato nello stato di consegna. Il carico massimo sostenibile dal tavolo completo è di 50 kg incl. piano e telaio. Una trasformazione del sistema, in qualunque modo venga attuata, non è consentita.

Il montaggio è consentito solo a personale addestrato all'uopo.

Eventuali riparazioni e lavori di manutenzione sono consentiti solo a personale specializzato addetto all'assistenza al cliente.

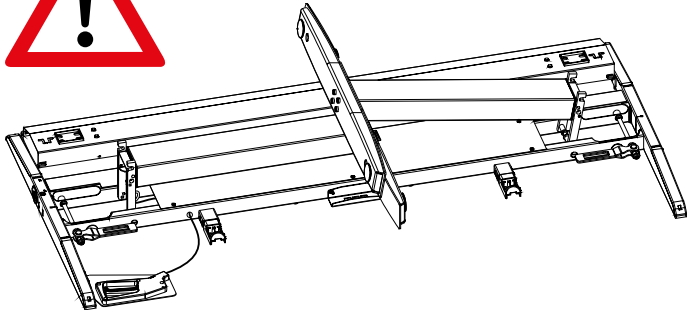

| D | ACHTUNG: Der Auslösehebel darf nur betätigt werden, wenn der Tisch komplett aufgebaut ist und ordnungsgemäss auf dem Boden steht! Andernfalls entsteht durch die nahezu unbelasteten Gasfedern (Gestellsäulen) ein erhebliches Sicherheitsrisiko beim Ausfahren.

| E | DANGER: The release lever (see drawing to the right) may be operated only when the desk is completely assembled and when it is standing on the floor in its normal position for use. Otherwise, the non-loaded gas springs with little or no load (the desk columns) can be very dangerous to persons when they deploy (extend).

| F | PRUDENCE: Activez le levier de déclenchement à condition que la table soit entièrement montée et qu'elle repose en bonne et due forme sur le sol! Sinon, le déploiement présente un risque grave du fait des vérins pneumatiques (colonnes supports) n'étant pratiquement pas sollicités.

| I | ATTENZIONE: la leva di sblocco è consentito azionarla solo a tavolo completamente montato e appropriatamente installato sul pavimento! In caso contrario, a causa delle molle a gas (colonne del supporto) praticamente non caricate, ci si espone ad un notevole rischio per la sicurezza al momento dell'estensione.

1

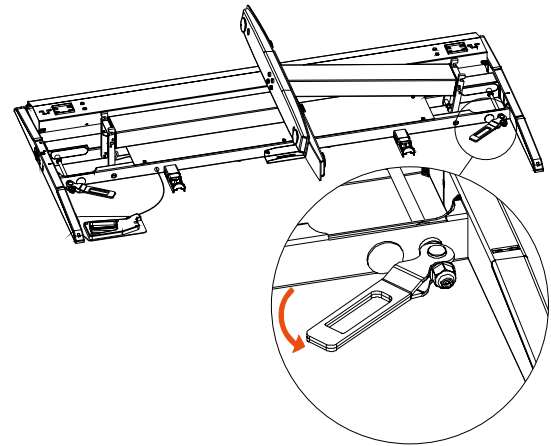

2

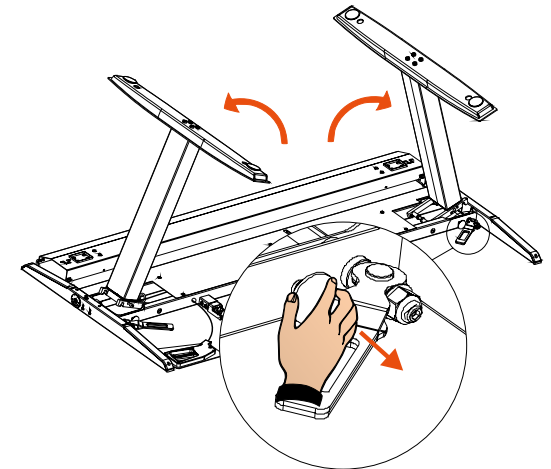

3

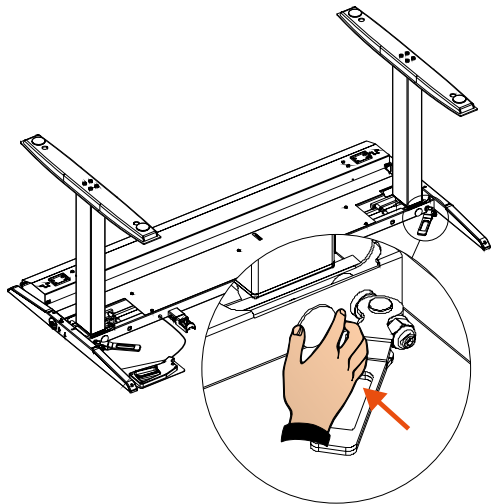

5

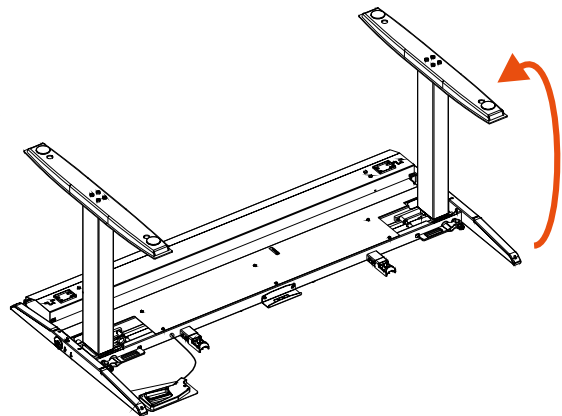

4

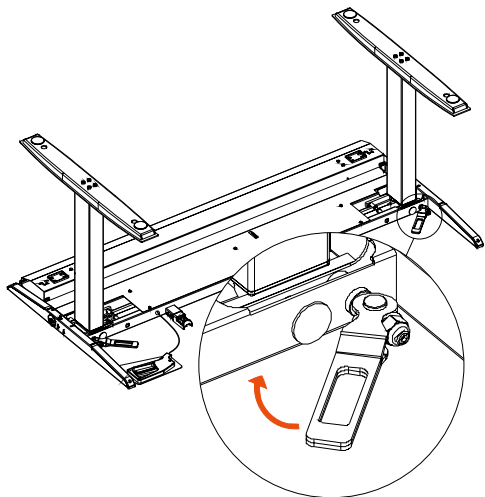

6

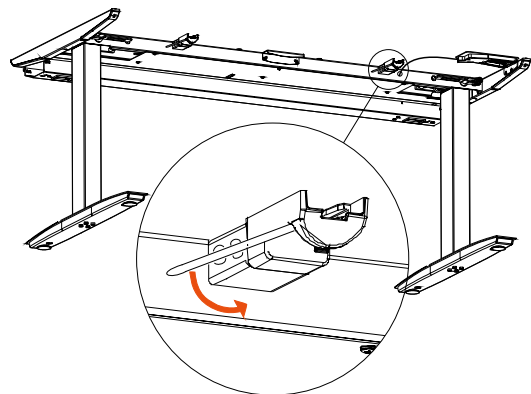

7

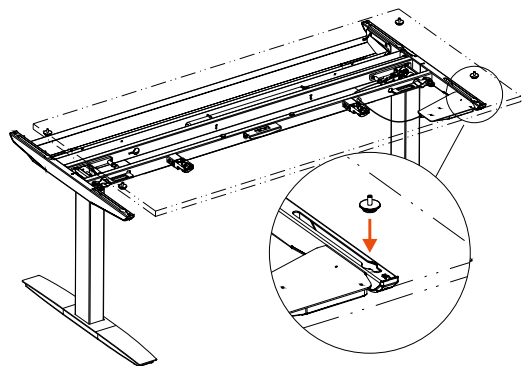

8

| D | Positionierhilfe
 | E | Positioning aid
 | F | Auxiliaire de positionnement
 | I | Ausilio al posizionamento

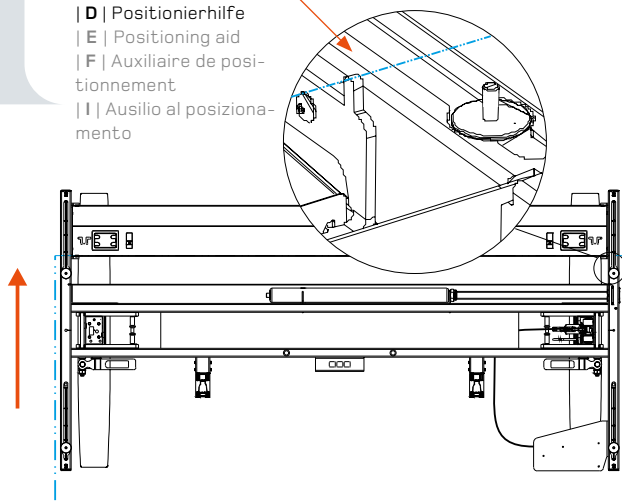

| D | Beim Schieben der Tischplatte muss die Entriegelung betätigt werden.
 | E | Before sliding the desk top, be sure to unlock the security latch
 | F | En poussant le plateau, activez le levier de déverrouillage.
 | I | Quando si spinge il piano del tavolo si deve azionare il meccanismo di sblocco.

9

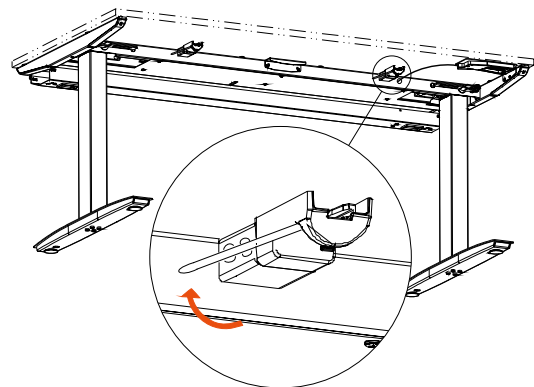

10

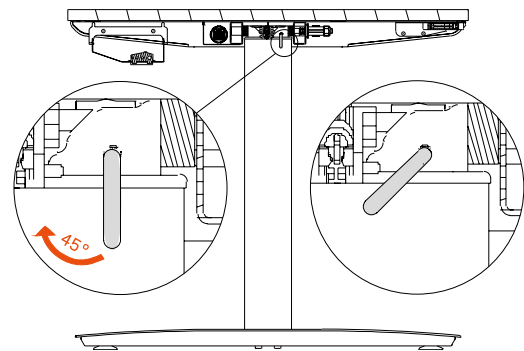

11

- | D | Aufbewahrung des Sicherungsstiftes im Kabelkanal.
 | E | Safekeeping the safety pin in the cable duct.
 | F | Conservation de la goupille de sécurité dans le passe-câbles.
 | I | Riporre il perno di fissaggio nella canalina portacavi.

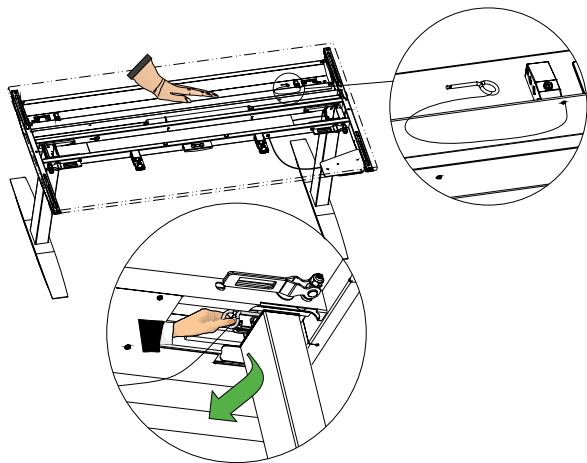

- | D | Sollte sich der Sicherungsstift nicht herausziehen lassen, stehen die Säulen unter Druck. In diesem Fall muss der Tisch auf die unterste Position gefahren werden. Danach kann der Sicherungsstift entfernt werden.

| E | If you cannot pull out the safety pin, this means that the columns are carrying a load. In such a case, you must move the table to its lowest position. Then you can remove the safety pin.

| F | Si la goupille de sécurité ne peut être retirée, les colonnes subissent une forte pression. Dans ce cas, abaisser le plateau de table jusqu'à sa position inférieure. Ensuite, retirer la goupille de sécurité.

| I | Se non dovesse essere possibile estrarre il perno di fissaggio, le colonne saranno sotto pressione. In questo caso, è necessario portare il tavolo nella posizione più in basso. Dopo di che, si potrà estrarre il perno di fissaggio.

12

- | D | Durch Drehen am seitlichen Element die Federkraft einstellen (vgl. Abb 13). | E | By turning the knob located on the side of the desk, you can adjust the spring force (please see Fig. 13). | F | La tension du ressort se règle par la rotation de l'élément latéral (cf. fig. 13).
 | I | Ruotando l'elemento laterale, regolare la forza della molla (cfr. fig. 13).

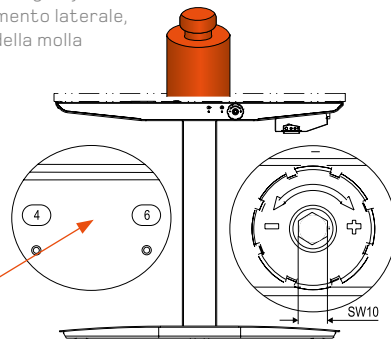

- | D | Eine Einstellung kleiner 0 / 0 ist nicht zulässig. | E | A setting lower than 0 / 0 is not allowed. | F | Le réglage inférieur à 0 / 0 est interdit.
 | I | Un'impostazione su un valore inferiore a 0 / 0 è inammissibile.

Gewichtseinstellung für Tischplatte 1600 x 800

Weight settings for 1600 x 800 mm desk top | Réglage de la charge du plateau 1600 x 800 | Impostazione peso per il piano del tavolo 1600 x 800

Anzeige links Left number Affichage à gauche Indicazione sinistra	Anzeige rechts Right number Affichage à droite Indicazione destra	Last Load Charge Carico
1	9	0 kg
4	8	10 kg
6	3	15 kg
7	5	20 kg
8	6	30 kg

Gewichtseinstellung für Tischplatte 1800 x 900

Weight settings for 1800 x 900 mm desk top | Réglage de la charge du plateau 1800 x 900 | Impostazione peso per il piano del tavolo 1800 x 900

Anzeige links Left number Affichage à gauche Indicazione sinistra	Anzeige rechts Right number Affichage à droite Indicazione destra	Last Load Charge Carico
2	1	0 kg
4	5	10 kg
5	5	15 kg
6	2	20 kg
7	1	30 kg

Max. Belastung inkl. Tischplatte 50 kg | Max. load, including desk top: 50 kg | Poids max. plateau incl. 50 kg | Carico massimo incl. piano tavolo 50 kg

13

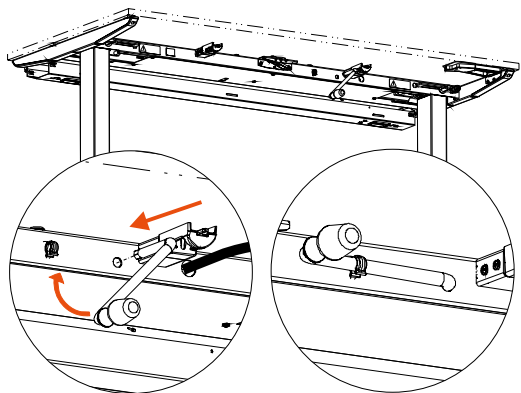

14

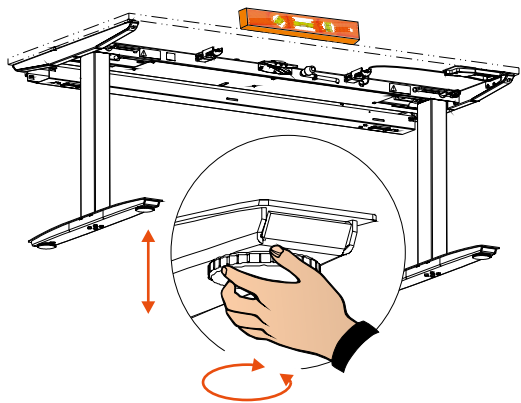

15

| D | Bitte eine Hand mit leichtem Druck auf die Tischplatte legen, mit der anderen Hand die Handauslösung betätigen, bis die optimale Position eingestellt ist.

| E | Place one hand with light pressure on the desk top. With the other hand, operate the manual unlocking lever, until you have set the optimal position.

| F | En posant une main sur le plateau, exercez une légère pression et activez le déclencheur manuel de l'autre main jusqu'à ce que la position optimale soit obtenue.

| I | Appoggiare con leggera pressione una mano sul piano tavolo e con l'altra azione lo sblocco manuale fino ad ottenere la regolazione sulla posizione ottimale.

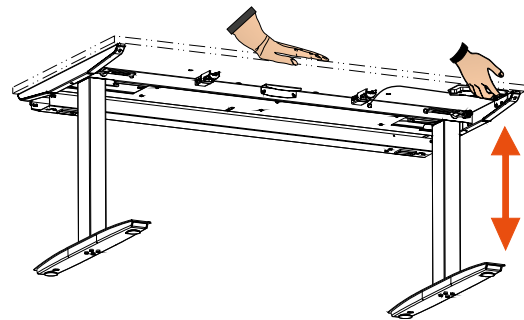

| D | REINIGUNGSEMPFEHLUNGEN FÜR PULVERBESCHICHTETE OBERFLÄCHEN

- Nur weiche Tücher oder Industrierwatte benutzen. Starkes Reiben ist zu vermeiden.
- Oberflächen und Reinigungsmitteltemperatur <25°C (Keine Dampfstrahlgeräte verwenden).
- Bei Verschmutzung nur Tücher verwenden, die mit reinem Wasser (kalt oder warm) leicht befeuchtet wurden. Unter Umständen kann dem Wasser eine geringe Menge von Spülmittel beigefügt werden.
- Lange Einwirkzeiten des Reinigungsmittels sind zu unterlassen. Wenn nötig, den Reinigungsvorgang nach 24 Stunden wiederholen.
- Unmittelbar nach der Säuberung mit reinem, kaltem Wasser abwischen. (Nur leicht feuchtes, keinesfalls nasses Tuch verwenden!).
- Keine kratzenden oder scheuernden Mittel verwenden.
- Keine säurehaltigen oder stark basischen Reinigungsmittel verwenden.
- Keine organischen Lösungsmittel, die Ester, Ketone, Alkohole, Aromaten, Glykolether, halogenierte Kohlenwasserstoffe oder dergleichen enthalten, verwenden.

| E | CLEANING RECOMMENDATIONS FOR POWDER-COATED SURFACES

- Use only a soft cloth or industrial cotton wool. Do not rub/Refrain from rubbing hard.
- Surface and cleaning agent temperatures < 25 °C. (Do not steam-clean the surface.).
- Clean stains with a lightly dampened, soft cloth humid soft cloth. Just use clear water (cold or lukewarm). Small amounts of neutral or alkaline detergent additives cleaning agents may be used if necessary.
- Do not apply detergent cleaning agent for extended periods of time. If necessary, repeat cleaning process after 24 hours.
- Wipe with cold water immediately after cleaning. (Just use only a cloth that is lightly dampened but not wet.).
- Do not use scratching or abrasive agents.
- Do not use acidic or strongly alkaline detergents cleaning agents.
- Do not use organic solvents which contain esters, ketones, alcohols, aromatic compounds, glycol ether, halogenated hydrocarbons, or similar substances.

| F | CONSEILS DE NETTOYAGE DES FINITIONS TRAITÉES PAR PULVÉRISATION

- Utiliser exclusivement un chiffon doux ou de la ouate industrielle. Éviter de frotter intensément.
- Températures de surface et du nettoyant < 25° C (ne pas utiliser de nettoyeur à vapeur).
- Éliminer les salissures avec un chiffon légèrement imbibé d'eau (chaude ou froide) uniquement. Le cas échéant, y ajouter du produit vaisselle en très faible quantité.
- S'abstenir de laisser agir le produit de nettoyage. Si nécessaire, répéter l'opération au bout de 24 heures.
- Immédiatement après le nettoyage, essuyer à l'eau claire froide. (Utiliser un chiffon légèrement humide, mais en aucun cas mouillé!).
- Ne pas employer de nettoyant agressif ou abrasif.
- Ne pas utiliser de nettoyant acide ou très basique.
- Ne pas utiliser de solvant organique contenant de l'éther, des cétones, des alcools, des aromatiques, de l'éther de glycol, des hydrocarbures hydrogénés ou similaires.

| I | CONSIGLI PER LA PULIZIA DI SUPERFICI RIVESTITE A POLVERE

- Fare uso solo di panni morbidi o di ovatta industriale. Evitare di strofinare fortemente.
- Finiture e temperatura del detergente <25°C (non utilizzare dispositivi a getto di vapore).
- In caso di accumulo di sporco, servirsi solo di panni leggermente inumiditi con acqua limpida (fredda o calda). Eventualmente all'acqua può essere aggiunta una quantità ridotta di detersivo.
- Evitare lunghi tempi di azione del detergente. Se necessario, ripetere il processo di pulizia dopo 24 ore.
- Subito dopo la pulizia, lavare con acqua limpida e fredda strofinando (utilizzare solo panni leggermente umidi ma mai bagnati!).
- Non utilizzare mezzi graffianti o abrasivi.
- Non utilizzare detergenti acidi o fortemente alcalini.
- Non utilizzare solventi organici contenenti estere, chetoni, alcoli, composti aromatici, etere glicolico, idrocarburi alogenati o simili.

**ACHTUNG:**

Spezialtrockenführung in den Führungssäulen nicht schmieren oder mit Lösungsmittel reinigen. Niemals silikonhaltige Mittel verwenden, diese führen zum Quietschen der Führungssäulen.

ATTENTION:

Do not lubricate or use solvents on the dry guides in the guide columns. Never use any agents containing silicone, since this can cause squeaking of the guide columns.

PRUDENCE:

Ni lubrifier ni nettoyer au solvant le guidage spécifique intégré dans les colonnes. Ne jamais utiliser de produits à base de silicone sous peine de faire grincer les colonnes de guidage.

ATTENZIONE:

Non lubrificare la speciale guida a secco nelle colonne guida né pulirla con solventi. Mai usare materiali contenenti silicone perché farebbero cigolare le colonne guida.



Videoclip
Montage SITAGACTIVE LIFTMATIC



 swiss workstyle



Videoclip
Montage SITAGACTIVE LIFTMATIC

SITAG AG

Simon Frick-Str. 3
CH-9466 Sennwald

T +41 (0) 81 758 18 18
info@sitag.ch
www.sitag.ch

SITAG
by Nowy Styl

