

# SITAGCOMTA

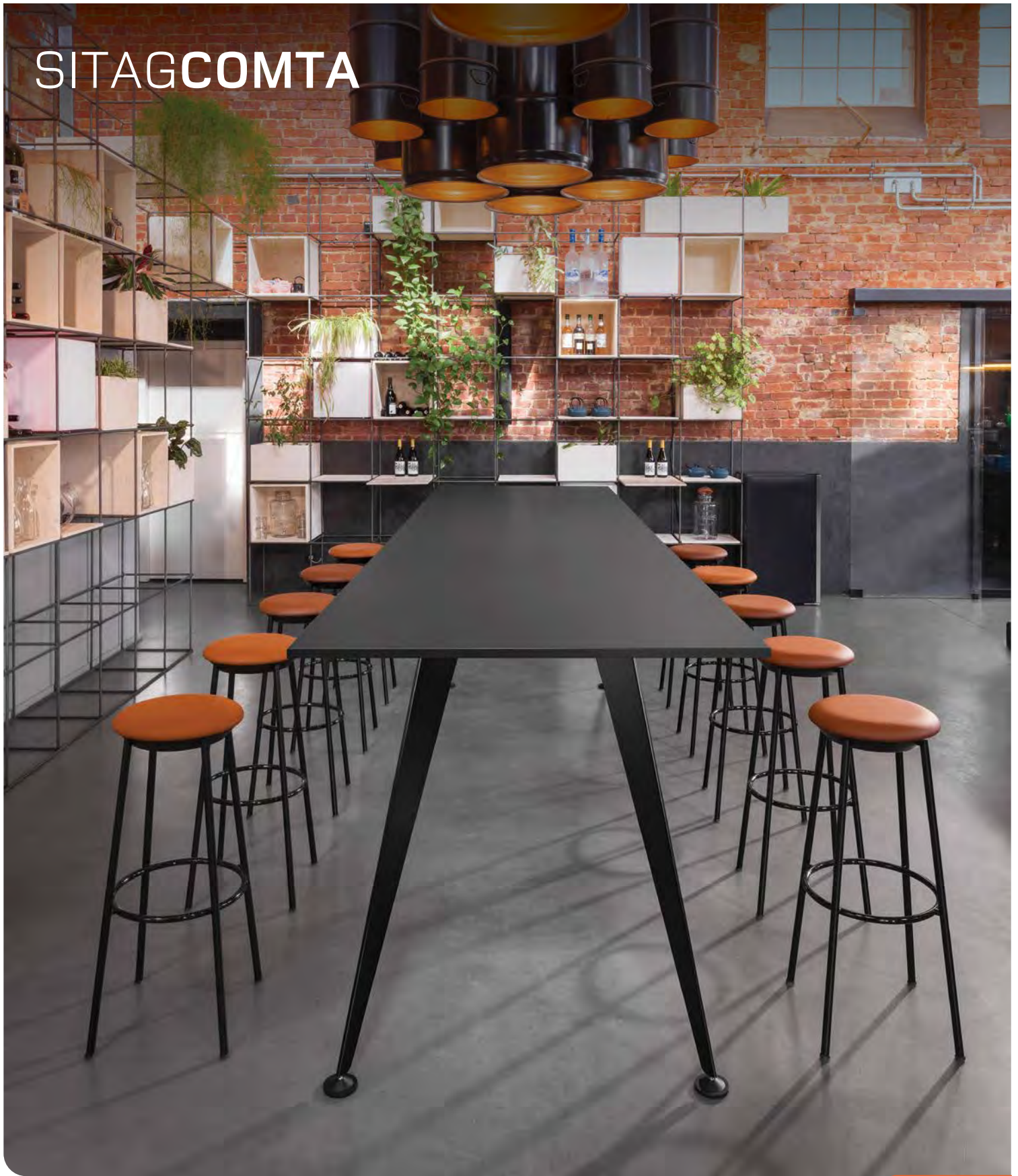

**SITAG**  
by Nowy Styl



# SITAGCOMTA

**| D | HIER IST DER NAME PROGRAMM.** SITAGCOMTA steht für SITAG Communication Table. Diese Tische gehen über gewohnte Dimensionen hinaus und bieten beste Möglichkeiten für gute Kommunikation. Die nach der Plattformstrategie konstruierte Basis ist eine stabile Stahlrahmenkonstruktion mit vier Füßen, wahlweise aus Holz oder Metall. Je nach Ausführung überbrückt sie grosse Spannweiten und trägt bis zu vier Meter lange Platten. Der allseitig grosse Plattenüberstand bietet viel Bein- und Bewegungsfreiheit. Aussergewöhnlich ist auch das futuristische Design mit den schlanken, sich nach unten verjüngenden Füßen in ungewöhnlicher Dreiecksform. So scheint der Tisch mit optischer Leichtigkeit in die Höhe zu streben.

**| E | THE NAME SAYS IT ALL.** SITAGCOMTA stands for SITAG Communication Table. These tables go beyond the usual dimensions and offer the best options for good communication. The base, designed according to the platform strategy, is a stable steel frame construction with four legs made of either wood or metal. Depending on the design, it bridges large spans and supports panels up to four metres long. The large slab overhang on all sides offers plenty of legroom and freedom of movement. The futuristic design with its slim, downwardly tapering legs in an unusual triangular shape is also unusual. The table appears to rise upwards with visual lightness.

**| F | UN NOM QUI EN DIT LONG.** SITAGCOMTA signifie SITAG Communication Table. Ces tables dépassent les dimensions habituelles et offrent les meilleures possibilités qui soient pour assurer une bonne communication. Le socle conçu selon la stratégie de plateforme est une structure stable en acier équipée de quatre pieds, au choix en bois ou en métal. Selon le modèle, la structure permet de supporter de grandes portées et des plateaux pouvant atteindre quatre mètres de long. Le grand débord des plateaux de tous les côtés offre beaucoup d'espace pour les jambes et une grande liberté de mouvement. Le design futuriste avec les pieds fins qui se rétrécissent vers le bas dans une forme triangulaire inhabituelle est également exceptionnel. La table semble ainsi s'élever, lui conférant une apparence de légèreté.

**| I | QUI IL NOME È UNA GARANZIA.** SITAGCOMTA sta per SITAG Communication Table. Questi tavoli superano le dimensioni abituali ed offrono le migliori possibilità per una buona comunicazione. Il supporto progettato in base alla strategia della piattaforma è costituito da una robusta struttura in carpenteria d'acciaio con quattro gambe, a scelta in legno o metallo. In funzione del modello, può superare luci di considerevole ampiezza e sostenere piani di fino a quattro metri di lunghezza. Il piano ampiamente sporgente su tutti i lati offre molto spazio per le gambe e grande libertà di movimento. È particolarmente degno di nota anche il design futuristico con le sottili gambe rastremate verso il basso con la loro inconsueta forma triangolare. Conferiscono al tavolo un aspetto esile e proiettato verso l'alto.

# COMMUNICATION TABLE



**| D | EGAL, WO UND WOFÜR** Sie einen Besprechungstisch benötigen, SITAGCOMTA gibt es passend in der Grösse, in der Form, in der Optik und in der richtigen Höhe – zum Sitzen, zum Stehen und zum Sitzen auf Barhockern. Und natürlich mit neuester Medientechnik.

**| E | ALWAYS FITS!** No matter where and what you need a meeting table for, SITAGCOMTA is available in the right size, shape, look and height – for sitting, standing and sitting on bar stools. And of course with all the latest media.

**| F | TOUJOURS À SA PLACE !** Sempre Quels que soient l'endroit et l'utilisation que vous prévoyez de faire d'une table de réunion, SITAGCOMTA existe dans la taille, la forme, l'aspect et la hauteur qui vous conviennent – pour s'asseoir, se tenir debout ou s'asseoir sur des tabourets de bar. Et bien sûr, elle est équipée des dernières technologies multimédia.

**| I | PERFETTI! SEMPRE.** Indipendentemente dove e per cosa abbiate bisogno di una tavolo da conferenza, i tavoli SITAGCOMTA sono disponibili nella dimensione, nella forma e nell'aspetto e nell'altezza giusti: per sedersi, stare in piedi oppure seduti su sgabelli da bar. E naturalmente con tecnologia mediatica d'avanguardia.

# SITAGCOMTA PASST! IMMER





**| D | DIE HIGH-TABLES** von SITAGCOMTA werden vor allem in dynamischen Arbeitssituationen genutzt. Sie eignen sich damit für Begegnungs- und Kollaborationszonen und lassen sich einfach durch Barhocker ergänzen. Je nach Ausführung überbrückt auch hier die Tischplatte dabei eine Spannweite von bis zu vier Metern.

**| E | THE TABLE THAT CONNECTS PEOPLE.** The high tables by SITAGCOMTA are mainly used in dynamic work situations. They are therefore suitable for meeting and collaboration zones and can be easily supplemented with bar stools. Depending on the version, the table top can span up to four metres.



**| F | LA TABLE QUI RASSEMBLE LES GENS.** Les tables hautes de SITAGCOMTA sont principalement utilisées dans des situations de travail dynamiques. Elles conviennent donc aux espaces de rencontre et de collaboration et peuvent être facilement complétées par des tabourets de bar. Selon le modèle, le plateau de table peut également couvrir une portée allant jusqu'à quatre mètres.

**| I | IL TAVOLO CHE UNISCE LE PERSONE.** Gli High-Table di SITAGCOMTA trovano impiego soprattutto in situazioni lavorative dinamiche. Per questo sono adatti per spazi di incontro e collaborazione e possono essere facilmente integrati con sgabelli da bar. Anche in questo caso, in funzione del modello, il piano del tavolo può avere una luce tra i supporti di fino a quattro metri.



SITAGCOMTA  
 DER TISCH  
 DER MENSCHEN  
 VERBINDET

**Besprechungstische**  
rechteckig, stadionförmig,  
trapezförmig, ellipsenförmig oder  
rund mit Holzfüssen.

| E | Meeting tables rectangular, stadium-  
shaped, trapezoidal, elliptical or round with  
wooden legs.

| F | Tables de réunion rectangulaires, en  
forme de stade, trapézoïdales, elliptiques ou  
rondes avec des pieds en bois.

| I | Tavoli da riunione rettangolari, a forma di  
stadio, trapezoidali, ellittici oppure tondi con  
gambe di legno.



# SITAGCOMTA VARIANTEN REICH

Numerous variants  
Grande varietà  
Ampia gamma di soluzioni

**Stehtische** rechteckig,  
stadionförmig, trapezförmig,  
ellipsenförmig oder rund mit  
Holzfüssen.

| E | High tables rectangular, stadium-  
shaped, trapezoidal, elliptical or round with  
wooden legs.

| F | Tables hautes rectangulaires, en forme  
de stade, trapézoïdales, elliptiques ou  
rondes avec des pieds en bois.

| I | Tavoli a piano rialzato rettangolari,  
a forma di stadio, trapezoidali, ellittici  
oppure tondi con gambe di legno.



## BIS ZU 4 METER LÄNGE – GETRAGEN VON NUR 4 FÜSSEN.

Up to 4 metres long – supported by just 4 legs. | Jusqu'à 4 mètres de long – supportée par seulement 4 pieds. | Fino a 4 metri di lunghezza – supportati da solo 4 gambe.

**Besprechungstische**  
rechteckig, stadionförmig,  
trapezförmig, ellipsenförmig oder  
rund mit Metallfüßen.

| E | Meeting tables rectangular, stadium-  
shaped, trapezoidal, elliptical or round with  
metal legs.

| F | Tables de réunion rectangulaires, en  
forme de stade, trapézoïdales, elliptiques ou  
rondes avec des pieds métalliques.

| I | Tavoli da riunione rettangolari, a forma di  
stadio, trapezoidali, ellittici oppure tondi con  
gambe di metallo.



**Stehtische** rechteckig,  
stadionförmig, trapezförmig,  
ellipsenförmig oder rund mit  
Metallfüßen.

| E | High tables rectangular, stadium-shaped,  
trapezoidal, elliptical or round with metal legs.

| F | Tables hautes rectangulaires, en forme  
de stade, trapézoïdales, elliptiques ou rondes  
avec des pieds métalliques.

| I | Tavoli a piano rialzato rettangolari, a  
forma di stadio, trapezoidali, ellittici oppure  
tondi con gambe di metallo.



**| D | SITAGCOMTA** gibt es nicht nur in 5 verschiedenen Grundformen und in 2 Höhen, sondern auch in Längen von 140 cm bis 400 cm! Selbst der 4-Meter-Tisch kommt dabei mit zwei Beinpaaren aus, es gibt also auch bei grossen Konferenzensembles keine störenden Tischbeine. 58 Oberflächenfarben und Materialien stehen zur Auswahl, bei den Metallfüssen 4 Oberflächenfarben und bei den Holzfüssen 9 Holzarten bzw. Beiztöne!

**| E | SITAGCOMTA** is not only available in 5 different basic shapes and 2 heights, but also in lengths from 140 cm to 400 cm. Even the 4-metre table manages with two pairs of legs, so there are no annoying table legs even with large conference ensembles. 58 surface colours and materials to choose from, 4 surface colours for the metal legs, and 9 types of wood or stains for the wooden legs.

**| F | SITAGCOMTA** est disponible non seulement en 5 formes de base et 2 hauteurs différentes, mais aussi dans des longueurs de 140 cm à 400 cm ! Même la table de 4 mètres ne nécessite que deux paires de pieds. Il n'y a donc pas de pieds gênants, même dans les grands ensembles de conférence. 58 couleurs de surface et matériaux sont disponibles, 4 couleurs de surface pour les pieds métalliques et 9 essences de bois ou teintes pour les pieds en bois !

**| I | SITAGCOMTA** non è disponibile solo in 5 forme base diverse e 2 altezze, ma anche in lunghezze da 140 cm a 400 cm! Anche il tavolo da 4 metri richiede solo due paia di gambe, senza gambe fastidiose anche in grossi complessi di tavoli da conferenza. Sono disponibili superfici di 58 colori e materiali, 4 colori superficiali per le gambe metalliche e 9 tipi di legno e/o tonalità di colore!

# SITAGCOMTA TISCH NACH MASS

Table made to measure  
Table sur mesure  
Tavolo su misura

SITAGCOMTA  
gibt es in zwei Tischhöhen

**| E |** SITAGCOMTA is available in two table heights

**| F |** SITAGCOMTA est disponible en deux hauteurs de table

**| I |** SITAGCOMTA è disponibile in due livelli di altezza

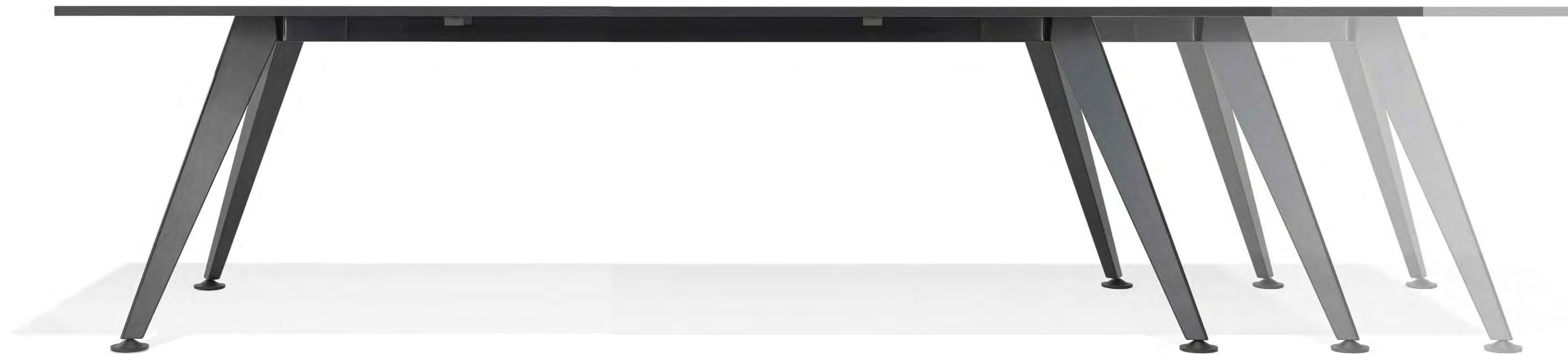
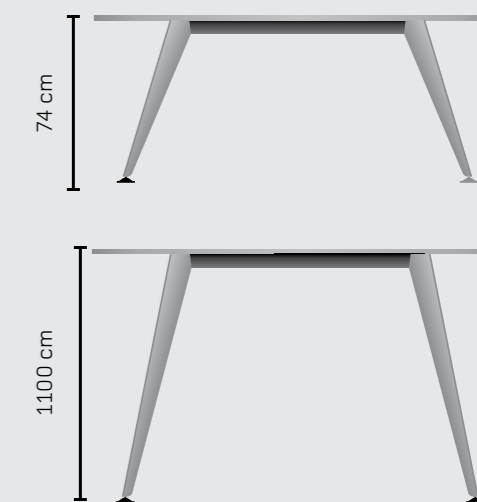

Umfangreiche Elektrifizierungen stehen zur Auswahl.

**| E |** A wide range of electrification options are available.

**| F |** De nombreuses électrifications sont disponibles.

**| I |** È disponibile un'ampia scelta di soluzioni di elettrificazione.



SITAGCOMTA kann mit horizontalen und vertikalen Kabelkanälen ausgestattet werden.

**| E |** SITAGCOMTA can be fitted with horizontal and vertical cable ducts.

**| F |** SITAGCOMTA peut être équipée de chemins de câbles horizontaux et verticaux.

**| I |** SITAGCOMTA può essere provvisto di canaline portacavi orizzontali e verticali.



Alle Tischbeine sind mit rutschfesten schwarzen Nivelliergleitern versehen.

**| E |** All table legs are fitted with black non-slip levelling glides.

**| F |** Tous les pieds de table sont équipés de patins de mise à niveau antidérapants noirs.

**| I |** Tutte le gambe sono munite di gommini livellanti antiscivolo neri.





# SITAGCOMTA ..PASST! ÜBERALL

Fits! Everywhere  
Partout à sa place!  
Perfetto! Ovunque

**| D | DURCH SEINE EXTREME VIELSEITIGKEIT** passt SITAGCOMTA in jedes Umfeld und zu jedem architektonischen Konzept. Ganz egal, ob eher wohnlich, ob in der Cafeteria oder im Restaurant, oder eher klassisch kühl und klar – SITAGCOMTA bietet für jede Anforderung die passende Lösung. Die modulare Bauweise ermöglicht eine flexible Anpassung an unterschiedliche Raumgrößen und Nutzungsanforderungen. Durch die grosse Zahl an Kombinationsmöglichkeiten kann SITAGCOMTA in jedem Ambiente harmonisch integriert oder bewusst kontrastierend eingesetzt werden. Verschiedene Materialien, Oberflächen und Farben erlauben eine individuelle Gestaltung, die sich nahtlos in Einrichtungskonzepte einfügt oder gezielt Akzente setzt.

**| E | THANKS TO ITS EXTREME VERSATILITY,** SITAGCOMTA fits in any environment and architectural concept. Regardless of whether in a more homely setting, a cafeteria or restaurant, or more classically cool and clear – SITAGCOMTA offers the right solution for every requirement. The modular design allows flexible adaptation to different room sizes and utilisation requirements. Thanks to the large number of possible combinations, SITAGCOMTA can be harmoniously integrated in any ambiente or used to create a deliberate contrast. Different materials, surfaces and colours allow for an individual design that blends seamlessly with furnishing concepts or sets specific accents.

**| F | GRÂCE À SON EXTRÊME POLYVALENCE,** SITAGCOMTA s'adapte à tous les environnements et à tous les concepts architecturaux. Que ce soit dans une ambiance plutôt conviviale, à la cafétéria ou au restaurant, ou dans un cadre plutôt classique, sobre et épuré, SITAGCOMTA offre la solution adaptée à chaque besoin. Sa conception modulaire permet une adaptation flexible à différentes tailles de pièces et à différentes exigences d'utilisation. Grâce aux multiples possibilités de combinaisons, SITAGCOMTA s'intègre harmonieusement dans n'importe quel environnement ou peut être utilisée pour créer un contraste délibéré. Différents matériaux, surfaces et couleurs permettent une conception individuelle qui s'intègre parfaitement dans les concepts d'aménagement ou met volontairement l'accent sur certains éléments.

**| I | L'ESTREMA VERSATILITÀ** consente a SITAGCOMTA di adeguarsi a qualsiasi ambiente e concetto architettonico. Non importa se in ambienti di stile più abitativo, in mense o ristoranti oppure in stile classico semplice ed elegante – SITAGCOMTA offre la soluzione giusta per ogni requisito. La struttura modulare consente di adeguarsi a spazi di varie dimensioni e differenti requisiti d'impiego. Grazie al grande numero di possibilità di combinazione, SITAGCOMTA può essere integrato armonicamente in qualsiasi ambiente oppure impiegati per creare volutamente contrasti. Materiali, superfici e colori diversi consentono soluzioni personalizzate, che si integrano perfettamente in ogni tipologia di concetto arredativo oppure creare voluti accenti stilistici.



## Rechteck | RECTANGLE | RECTANGLE | RETTANGOLO

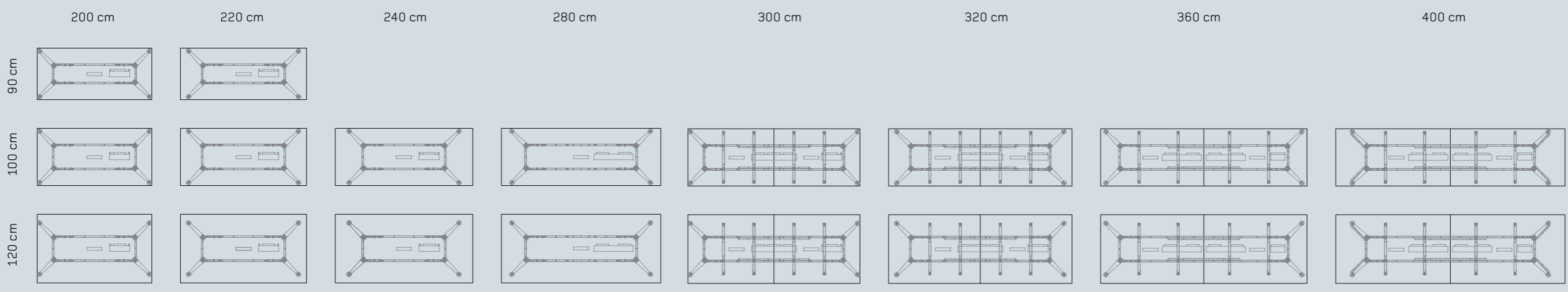

## Stadion | STADIUM | STADE | STADIO

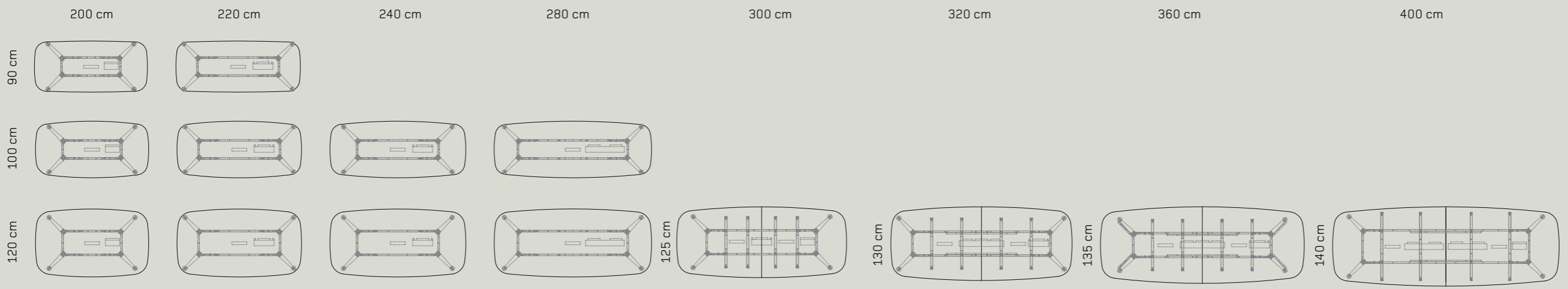

## Trapez | TRAPEZOID | TRAPÈZE | TRAPEZIO

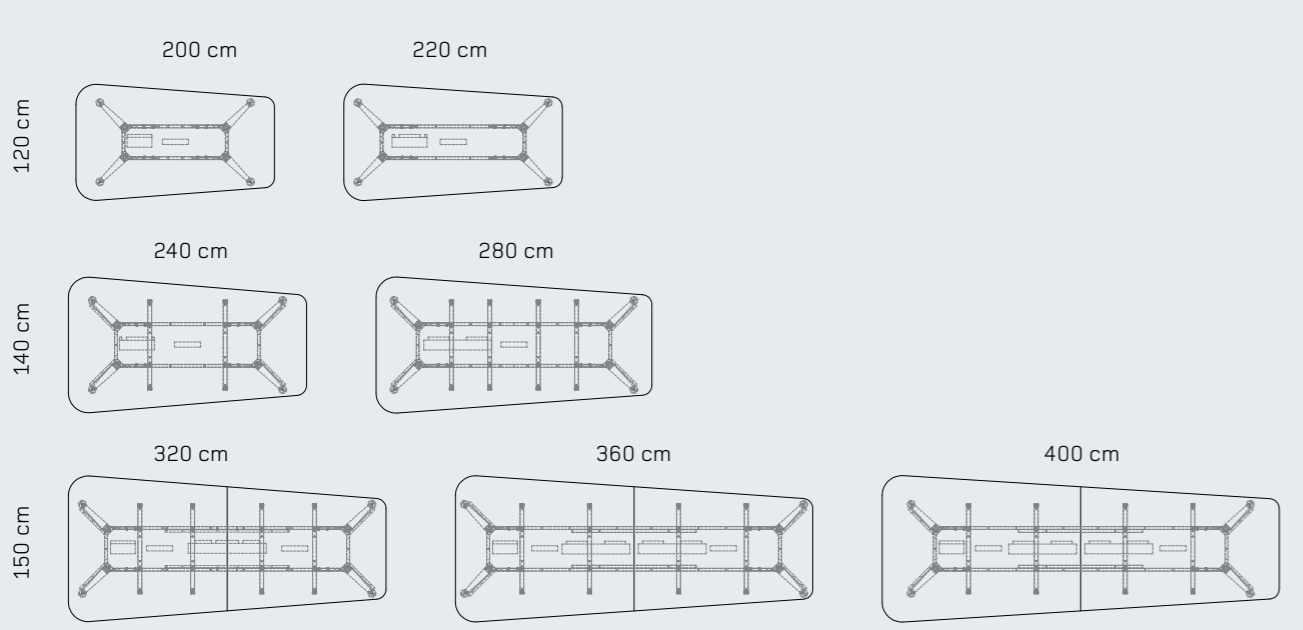

## Ellipse | ELLIPSE | ELLIPSE | ELLISSI

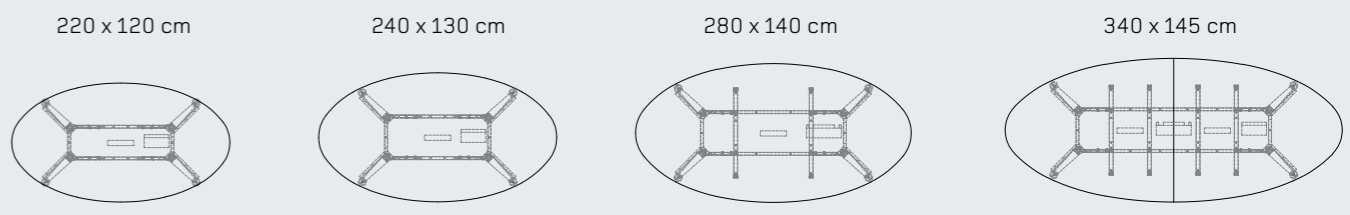

## Kreis | CIRCLE | CERCLE | CERCHIO

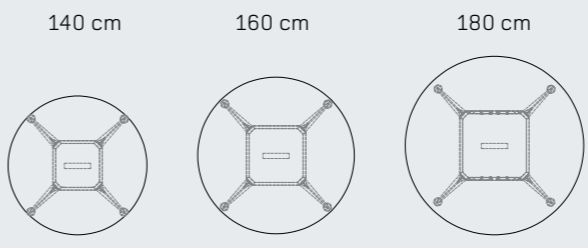

## Quadrat | SQUARE | CARRÉ | QUADRATO

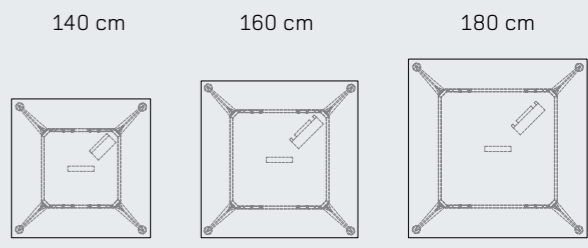

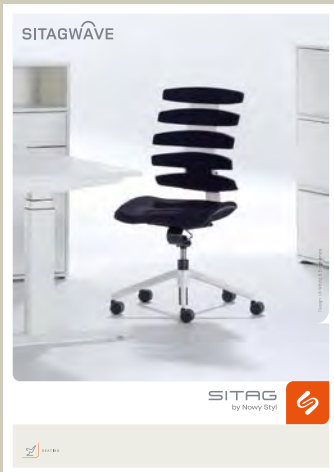
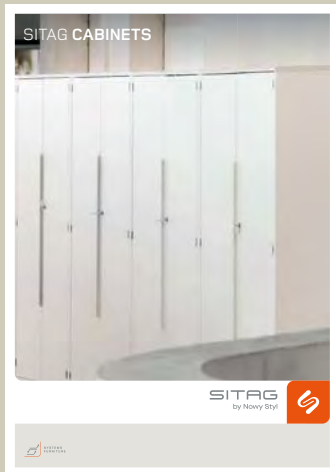
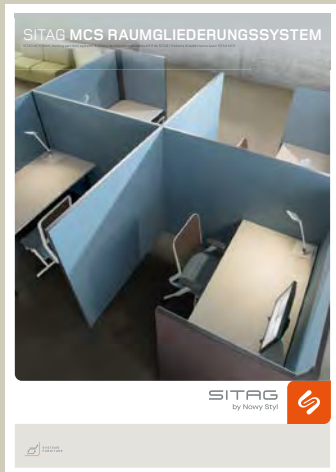

**| D |** Technische Änderungen, Druckfehler und Programmänderungen vorbehalten. Farbabweichungen von den Originalfarben sind drucktechnisch bedingt.  
**| E |** Subject to technical modifications, typographical errors and range modifications Colour deviations from the original colours are due to printing technology.  
**| F |** Sous réserve de modifications techniques, d'erreurs d'impression et de changements de programme. Les différences de couleur par rapport aux couleurs originales sont dues à la technique d'impression.  
**| I |** Con riserva di modifiche tecniche, errori di stampa e modifiche della gamma. Gli scostamenti cromatici rispetto ai colori originali sono dovuti alla tecnica di stampa.



SITAG by Nowy Styl SA  
Fléchères 7 A  
1274 Signy  
T.+41 (0) 22 361 47 27  
info.nyon@sitag.ch

SITAG by Nowy Styl AG  
Brown-Boveri-Str. 5  
8050 Zurich-Oerlikon  
T +41 44 8637272  
info.zuerich@sitag.ch

Nowy Styl Headquarters  
ul. Pużaka 49  
38-400 Krosno, Poland  
+48 572 900333  
sales@nowystyl.com

**SITAG by Nowy Styl AG**

T +41 81 7581818

Simon Frick-Str. 3a  
CH-9466 Sennwald

info@sitag.ch  
www.sitag.ch

**SITAG**  
by Nowy Styl

